

# CONTEMPORARY CERAMIC SURFACES

## Oda

French Stone in Ceramics  
Piedra Francesa en Cerámica

Livingceramics | Lithotech

# Oda

French Stone in Ceramics  
Piedra Francesa en Cerámica

It doesn't matter that it has always been there, all the more reason to keep admiring it. Oda is an exercise in returning to a sense of awe for the earth. Fascination for its uniqueness, its beauty, its strength and, at the same time, its delicacy. In this collection we keep everything that nature teaches us: to know how to adapt to each environment, to value diversity, to maintain strength and to pay attention to every little detail because each one counts. And we shape it to real spaces, inspired by the ability of stone to adjust its performance depending on the place where it is located. Because with Oda you will find a ceramic solution for every corner of your project. One of the most complete collections in terms of finishes, formats and textures. A sensorial project full of life. A eulogy to the basis of almost everything, the earth.

No importa que siempre haya estado ahí, razón de más para seguir admirándola. Oda es un ejercicio de volver a sentir asombro por la tierra. Fascinación por su singularidad, su belleza, su fuerza y, a la vez, su delicadeza. En esta colección absorbemos todo lo que la naturaleza nos enseña: saber adaptarnos a cada entorno, valorar la diversidad, mantener la fuerza y fijarnos en cada mínimo detalle porque cada uno cuenta. Y lo trasladamos a espacios reales inspirándonos en la capacidad de la piedra a ajustar sus prestaciones dependiendo del lugar en el que se encuentre. Porque en Oda encontrarás una solución cerámica para cada rincón de tu proyecto. Una de las colecciones más completas en cuanto a acabados, formatos y texturas. Un proyecto sensorial y lleno de vida. Un elogio a la base de casi todo, la tierra.

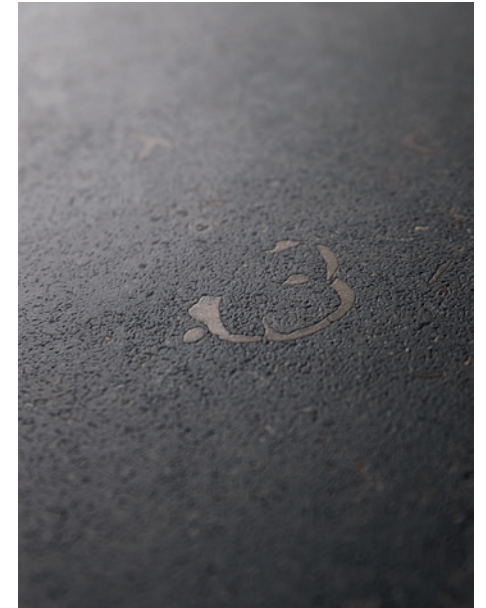

**Images.**  
**Fossil Detail.**

# Colours

Three colours designed to enhance the brands' contemporary and timeless style, while paying homage to the natural material. From the classic Charente stone colour, to lighter options that capture the light. Always with soft, nuanced shading in the form of fossils of various sizes.

Tres colores pensados para ensalzar el estilo contemporáneo y atemporal de las marcas, a la vez que se rinde homenaje a la material natural. Desde el color clásico de la piedra de Charente, a opciones claras que captan la luz. Siempre con un destonificado suave y lleno de matices a modo de fósiles de diversos tamaños.



Oda Ice



Oda Light



Oda Classic

# Thickness

Oda is available in all thicknesses offered by Livingceramics and Lithotech. From 6mm Ductile and slabs, 9mm flooring and cladding, 12mm technical stone and 20mm thicknesses.

Oda está disponible en todos los espesores ofrecidos por Livingceramics y Lithotech. Desde Ductile y placa de 6 mm, suelos y revestimientos de 9 mm, piedra técnica de 12 mm y espesores de 20 mm.



6 mm.



12 mm.

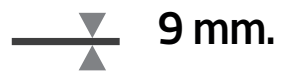

9 mm.



20 mm.



Oda Classic  
90x90 (36"x36")  
Destonified Composition V.2





# Finishes

Game changing surfaces. That is our goal every time we start the process of creating a new collection. To bring quality, aesthetics and innovation with textures that are unique in the market and always looking to go further. Research, passion and not just 'what if', but 'why not'. That is our philosophy.

Superficies que cambian las reglas del juego. Ese es nuestro objetivo cada vez que iniciamos el proceso de creación de una nueva colección. Aportar calidad, estética e innovación con texturas únicas en el mercado y siempre buscando ir más allá. Investigación, pasión y no quedarnos en el 'qué pasaría si', sino en el "¿por qué no?". Esa es nuestra filosofía.



Honed

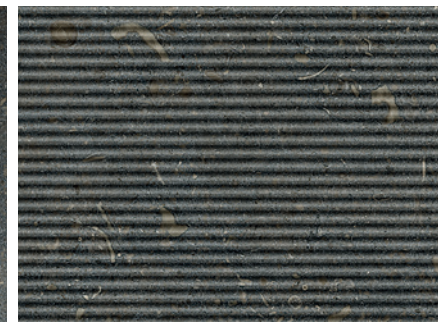

Horizon



Soft Textured



Bush Hammered AS



# CUSTOM DESIGN HUB

## Endless Tailor-Made Solutions

We present our new design and development service for special pieces: Custom Design Hub. A department focused on providing solutions to the unique and bespoke needs of your projects. A workshop that is born as a meeting point between your most demanding custom projects and our experience in the design and manufacture of custom-made pieces. We focus on establishing a continuous dialogue with the professional from the initial approach, through the design, the handcrafted manufacture in our workshop and the final advice and quality control. Because unique projects require unique solutions, Custom Design Hub is the perfect ally to make them a reality.

Presentamos nuestro nuevo servicio de diseño y desarrollo de piezas especiales: Custom Design Hub. Un departamento enfocado a dar solución a las necesidades únicas de tus proyectos. Un taller que nace como punto de encuentro entre tus proyectos personalizados más exigentes y nuestra experiencia en el diseño y fabricación de piezas a medida. Nos centramos en establecer un diálogo continuo con el profesional desde el planteamiento inicial, pasando por el diseño, la fabricación artesanal en nuestro taller y el asesoramiento final y control de calidad. Porque los proyectos únicos requieren soluciones únicas, Custom Design Hub es el aliado perfecto para hacerlos realidad.



Images.  
Assembly workshop

WALL  
&  
FLOORS

Cut to Size  
Slotted for Hidden Clip  
Façades System

FURNITURE

Reception Desks  
Fireplaces  
Tables  
Planters  
Units

BATHROOMS

Washbasins  
Shower Trays  
Bathtubs  
Countertops

KITCHENS

Sinks &  
Countertops

STAIRWAYS

Steps  
Handrails

SWIMMINGPOOLS

Customized Pool Grids  
Pool-edges Pieces

SHAPES &  
DECORATES

Waterjet Shapes  
Sandblast Decorated

Custom Design Hub includes all parts and special designs of a space from our ceramic material. Any solution you can imagine can be custom designed. The combination of this high level of customisation, together with Oda's wide range of formats and finishes, results in endless unique possibilities for all types of residential and contract projects.

En Custom Design Hub se incluyen todas las piezas especiales y diseños de un espacio a partir de nuestro material cerámico. Cualquier solución que imagines podrá diseñarse a medida. La unión de este alto nivel de personalización, unido al amplio rango de formatos y acabados de Oda, deriva en un sinfín de posibilidades únicas para todo tipo de proyectos residenciales y contract.

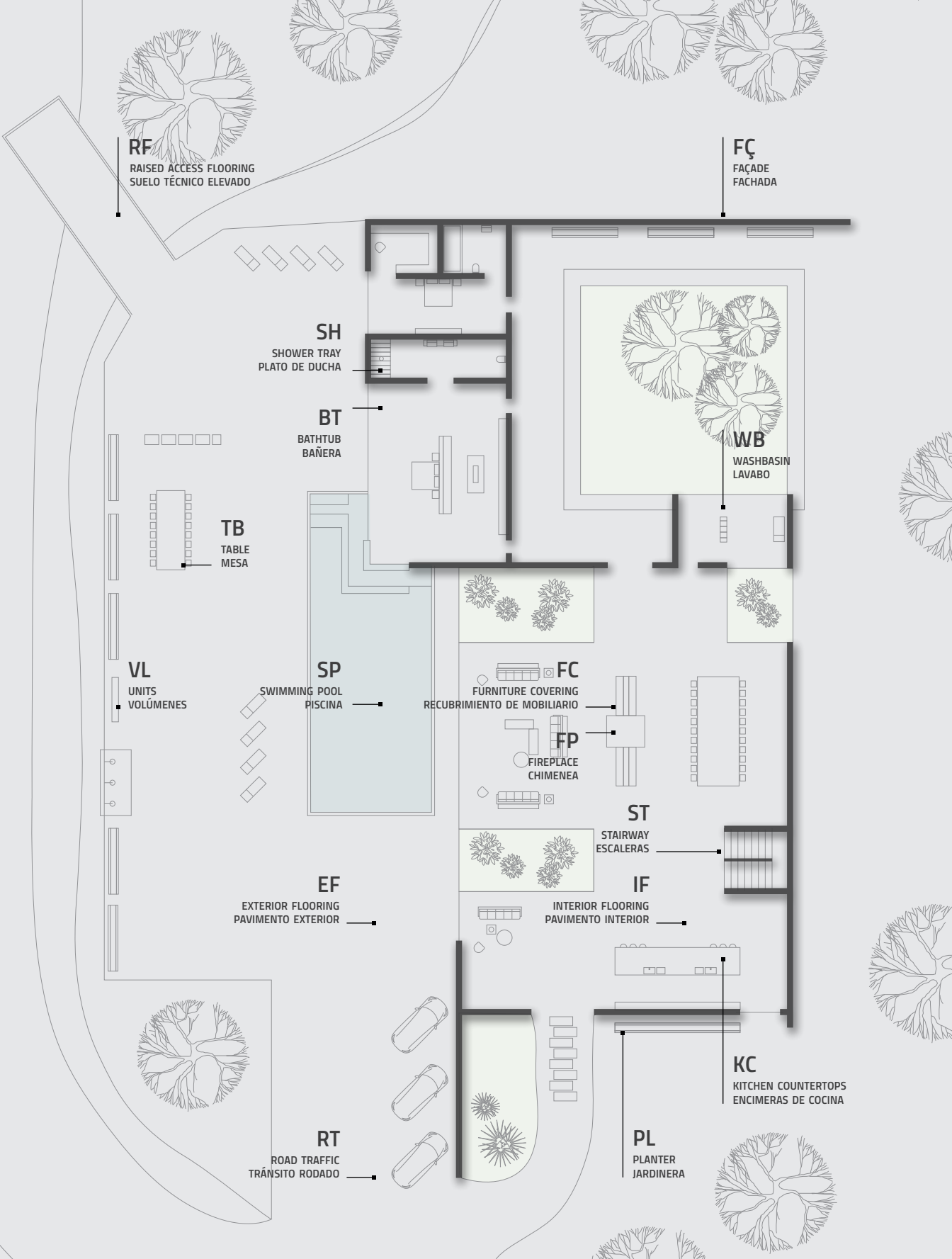

**IF** INTERIOR FLOORING  
PAVIMENTO INTERIOR

**EF** EXTERIOR FLOORING  
PAVIMENTO EXTERIOR

**WB** WASHBASIN  
LAVABO

**RF** RAISED ACCESS FLOORING  
SUELO TÉCNICO ELEVADO

**BT** BATHTUB  
BAÑERA

**FÇ** FAÇADE  
FACHADA

**SH** SHOWER TRAY  
PLATO DE DUCHA

**RT** ROAD TRAFFIC  
TRÁNSITO RODADO

**VL** UNITS  
VOLÚMENES

**PL** PLANTER  
JARDINERA

**KC** KITCHEN COUNTERTOPS  
ENCIMERAS DE COCINA

**SP** SWIMMING POOL  
PISCINA

**FC** FURNITURE COVERING  
RECUBRIMIENTO DE MOBILIARIO

**ST** STAIRWAY  
ESCALERAS

**TB** TABLE  
MESA

**FP** FIREPLACE  
CHIMENEA



## LIGHT ALWAYS OUTLINES A STORY

Shaping life through architecture, in a house designed so that every moment of the day tells a different story at the disposal of light. This is not just a project, but an inspiration from which to discover all the possibilities of Oda on a material, functional and aesthetic level. A house in which nature and contemporary design not only coexist, but complement each other to give rise to a tribute to life.

Dar forma a la vida a través de la arquitectura, en una casa planteada para que cada momento del día cuente una historia diferente a disposición de la luz. Esto no es únicamente un proyecto, sino una inspiración a partir de la cual descubrir todas las posibilidades de Oda a nivel matérico, funcional y estético. Una casa en que naturaleza y diseño contemporáneo no sólo conviven, sino que se complementan para dar lugar a un elogio a la vida.



Façade: Oda Ice Soft Textured  
120x270 cm. (48"x106")

Floor & Swimmingpool: Oda Classic BHAS  
120x120 cm. (48"x48")





Façade: Oda Ice Soft Textured  
120x270 cm. (48"x106")

Floor & Swimmingpool: Oda Classic BHAS  
120x120 cm. (48"x48")







Oda Classic Soft Textured  
120x120 cm. (48"x48")  
Coffe table designed with Honed Finished



Oda Classic Soft Textured  
120x120 cm. (48"x48")





Oda Classic Horizon  
120x270 cm. (48"x106")







Oda Classic Soft Textured  
120x120 cm. (48"x48")



Oda Classic Soft Textured  
120x120 cm. (48"x48")





**Oda Light Soft Textured**  
120x270 cm. (48"x106") & 120x120 cm. (48"x48")



**Ductile Reliefs**  
Wall: **Oda Light Curve**  
60x120 cm. (24"x48")  
**A.71 [240] Oda Classic Soft Textured**  
Cabinet **[240] Ribbed Dark Oak**





Oda Classic Soft Textured  
Detail of 3D-Fit Technology



Floor: Oda Classic Soft Textured  
120x120 cm. (48"x48")

Wall: Oda Light Horizon  
120x270 cm. (48"x106")





Floor: Oda Classic Soft Textured  
120x120 cm. (48"x48")

Lithotech Countertop  
Oda Classic Honed



Ductile Reliefs

Oda Curve Coast  
60x120 cm. (24"x48")





Oda Ice Soft Textured  
Detail



Oda Ice Soft Textured  
120x120 cm. (48"x48")  
Stairways designed by Custom Design Hub



## CONTEMPORARY CERAMIC SURFACES

The Livingceramics catalogue expresses, through these pages, the firm's balance between design and technology. The contemporary inspiration is supported by the detailed technical specifications that you will find below, to serve as a useful working tool for the professional on a daily basis.

El catálogo de Livingceramics expresa, a través de estas páginas, el equilibrio de la firma a nivel diseño y tecnología. La inspiración contemporánea se apoya de las especificaciones técnicas detalladas que encontrarás a continuación, para servir de herramienta de trabajo útil al profesional en el día a día.

Livingceramics



Image.  
Oda finishes moodboard  
New collection 2024

## CERAMIC TILES

Livingceramics was founded with the aim of providing unique ceramic solutions to the world of interior design and architecture by bringing life and inspiration to our homes and contract spaces.

Innovation and design are central pillars in our day-to-day work and are present in all aspects of our organisation. In addition, they are reflected in the values that shape our team: people (supporting creativity and both personal and professional development), quality (search for excellence), teamwork (enhancing collective talent), innovation in all aspects of our organisation, and passion for our work, our profession.

Livingceramics surge con el deseo de aportar soluciones cerámicas únicas para el mundo del interiorismo y la arquitectura dotando de vida e inspiración nuestros hogares y espacios contract. La innovación y el diseño son pilares fundamentales en nuestro día a día, presentes en todos los ámbitos de nuestra organización que se refleja en los valores que dan sentido a nuestro equipo: las personas (apostar por la creatividad, desarrollo personal y profesional), la calidad (búsqueda de la excelencia), el trabajo en equipo (potenciar el talento colectivo), la innovación en todos los ámbitos de nuestra organización y la pasión por nuestro trabajo, nuestra profesión.



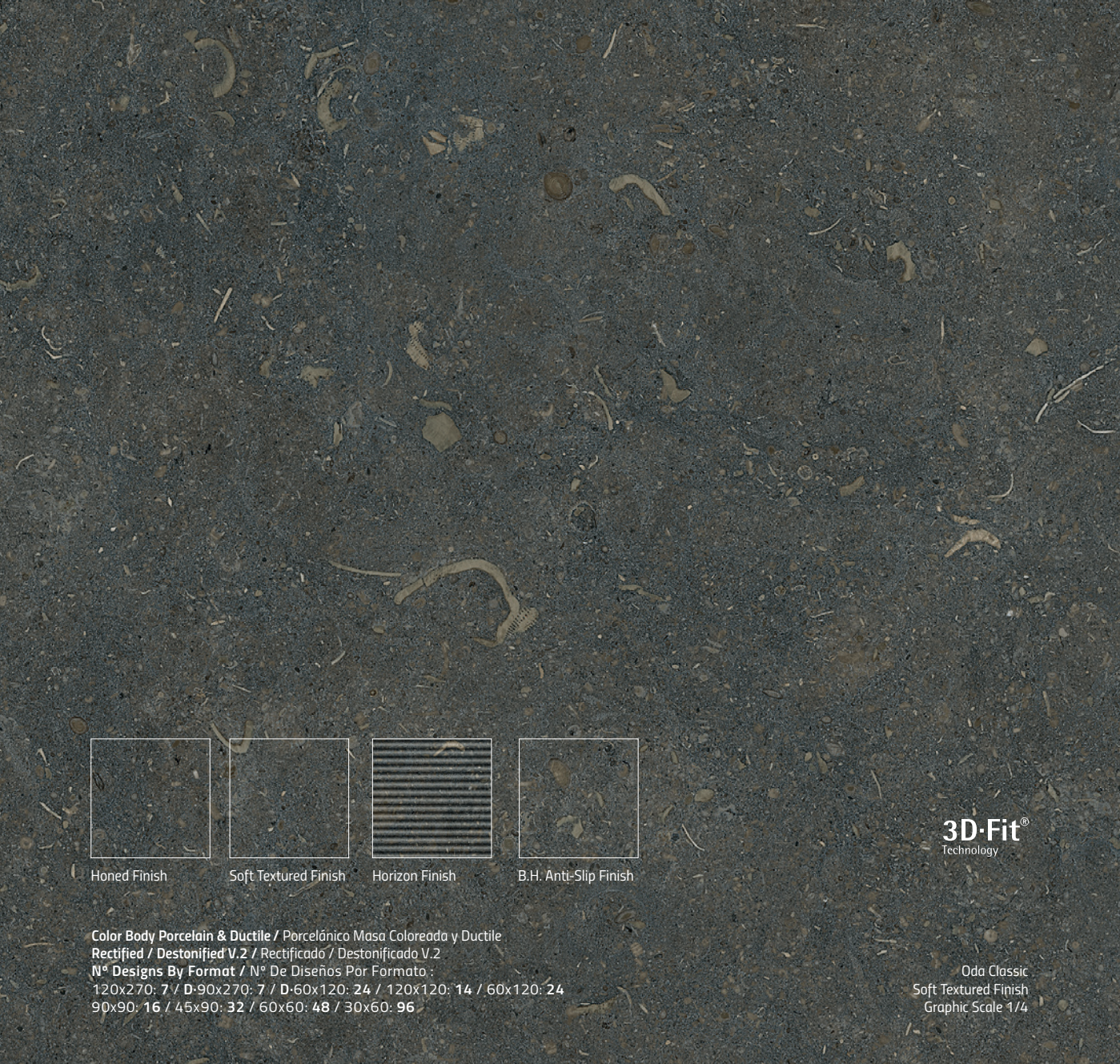

# Oda

French Stone in Ceramics  
Piedra Francesa en Cerámica

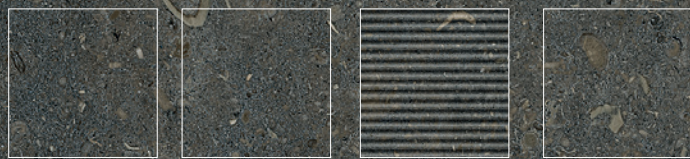

Honed Finish    Soft Textured Finish    Horizon Finish    B.H. Anti-Slip Finish

Color Body Porcelain & Ductile / Porcelánico Masa Coloreada y Ductile  
Rectified / Destonified V.2 / Rectificado / Destonificado V.2  
N° Designs By Format / N° De Diseños Por Formato :  
120x270: 7 / D-90x270: 7 / D-60x120: 24 / 120x120: 14 / 60x120: 24  
90x90: 16 / 45x90: 32 / 60x60: 48 / 30x60: 96

**3D-Fit**<sup>®</sup>  
Technology

Oda Classic  
Soft Textured Finish  
Graphic Scale 1/4

## Available Colours / Colores Disponibles

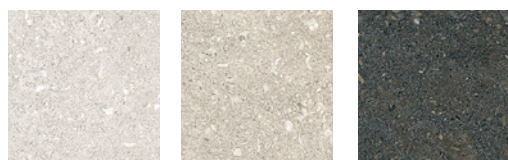

Oda Ice    Oda Light    Oda Classic

## Available Sizes / Formatos Disponibles

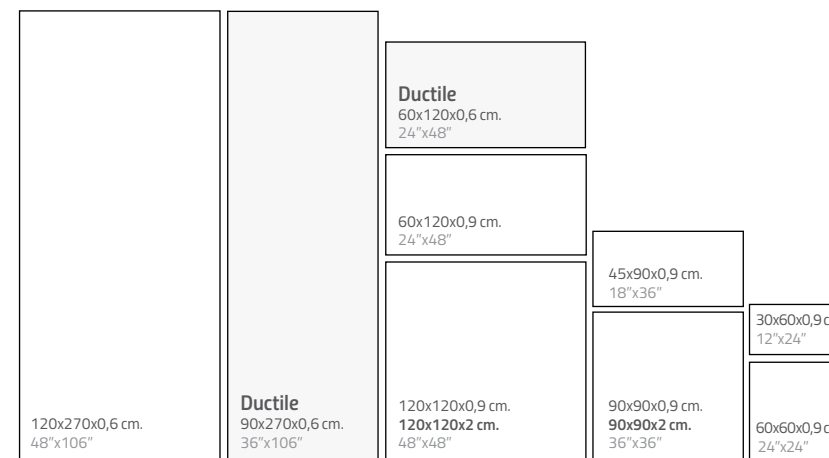

## Complements / Complementos

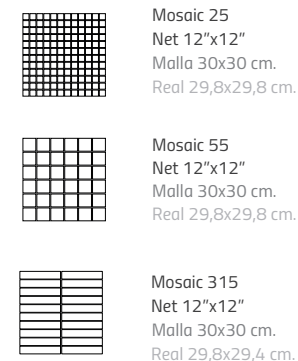

## Ductile Wall Tiles Available Sizes & Finishes / Formatos y Acabados Disponibles en Revestimientos Ductile

Nominal Size Formato Nominal	Real Size Formato Real	Soft Textured C2 · R10 · CB	Price Code Código Precio
Ductile 60x120 cm. 24"x48"	59,8x119,8x0,6 cm.	●	620
Ductile 90x270 cm. 36"x106"	89,8x269,8x0,6 cm.	●	970

## Porcelain Tiles Available Sizes & Finishes / Formatos y Acabados Disponibles en Porcelánico

Nominal Size Formato Nominal	Real Size Formato Real	Honed	Soft Textured C2 · R10 · CB	Horizon	B. H. Anti-Slip C3 · R11 · CC	Price Code
30x60 cm. 12"x24"	29,8x59,8x0,9 cm.	●	●		●	30 / 30H
60x60 cm. 24"x24"	59,8x59,8x0,9 cm.	●	●		●	60 / 60H
45x90 cm. 18"x36"	44,8x89,8x0,9 cm.	●	●		●	45 / 45H
90x90 cm. 36"x36"	89,8x89,8x0,9 cm.	●	●		●	90 / 90H
*90x90x2 cm. 36"x36"	89,8x89,8x2 cm.				●	94
60x120 cm. 24"x48"	59,8x119,8x0,9 cm.	●	●		●	62 / 62H
120x120 cm. 48"x48"	119,8x119,8x0,9 cm.	●	●		●	120 / 120H
*120x120x2 cm. 48"x48"	119,8x119,8x2 cm.				●	121
120x270 cm. 48"x106"	119,8x269,8x0,6 cm.	●	●	●		276 / 276H
Mosaic 25	29,8x29,8x0,9 cm.	●	●		●	25 / 25H
Mosaic 55	29,8x29,8x0,9 cm.	●	●		●	55 / 55H
Mosaic 315	29,8x29,4x0,9 cm.	●	●		●	300 / 300H

\*Check Available Colours  
\*Consultar Colores Disponibles



## Ductile Reliefs

Oda has embossed linings made with Ductile Reliefs. The format available is 60x120cm and will be available in the 3 colours of the collection. Curve has fine concave lines and Coast has the same style, with more intensity.

Oda cuenta con revestimientos en relieve fabricado con Ductile Reliefs. El formato disponible es de 60x120cm. y estará disponible en los 3 colores de la colección. Curve presenta líneas cóncavas finas y Coast cuenta con el mismo estilo, con una intensidad superior.

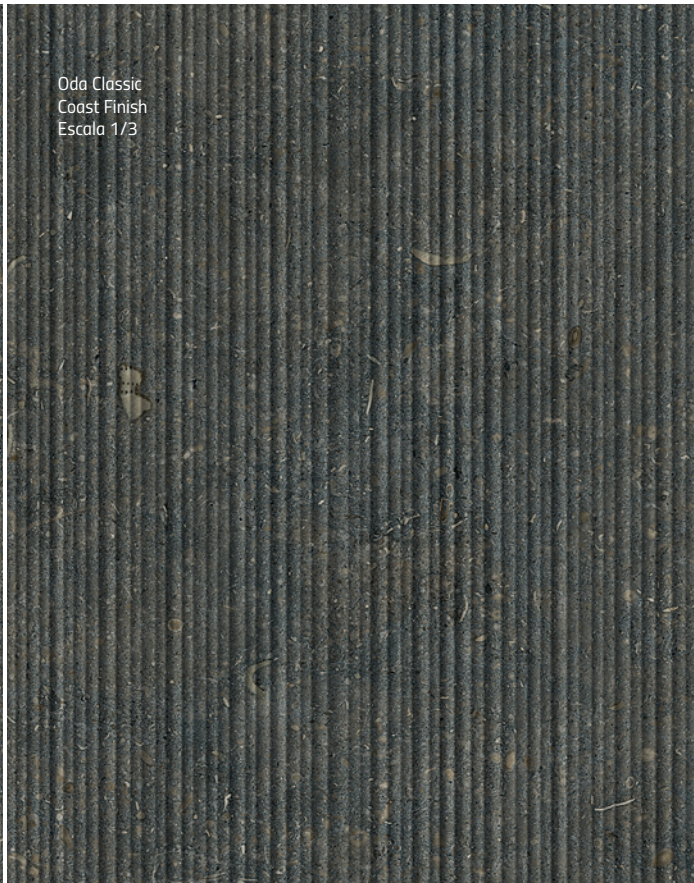

Available Colours / Colores Disponibles



Oda

French Stone in Ceramics  
Piedra Francesa en Cerámica

## Ductile Reliefs

Ductile Wall Tiles  
Revestimientos Ductile

Available Sizes / Formatos Disponibles

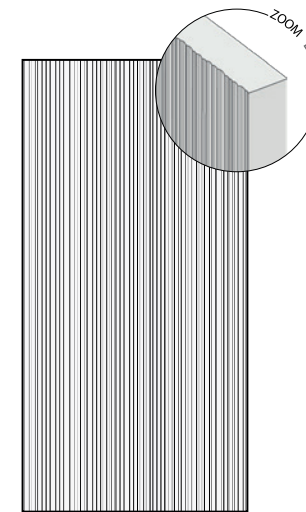

**CURVE**

Ductile  
60x120x0,9 cm.  
24"x48"

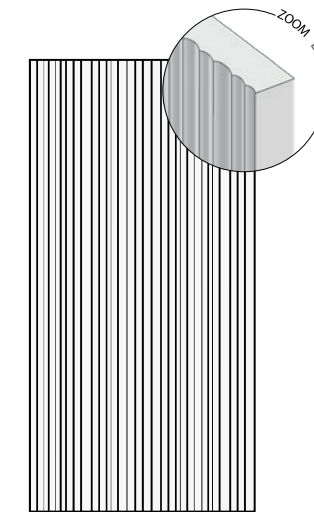

**COAST**

Ductile  
60x120x0,9 cm.  
24"x48"

Wall Tiles Available Sizes & Finishes / Formatos y Acabados Disponibles en Revestimientos Cerámicos

Nominal Size Formato Nominal	Real Size Formato Real	Curve	Coast	Price Code Código Precio
Ductile Relief 60x120 cm. 24"x48"	59,8x119,8x0,9 cm.	●	●	620





**Images.**

**G.19 [47-90 cm.]** Oda Ice Honed

**Ductile Reliefs**  
**Oda Ice Coast**  
60x120 cm. (24"x48")



## **BATHROOM FURNITURE SERIES**

These bathroom collections stem from the idea of turning the brand's ceramics into furnishings, providing our series with added value.

In the development of each piece, handcrafted charm was fused with the latest technology to create compositions that convey the care and passion shown when designing every detail.

Estas colecciones de baño, surgen de la idea de transformar la cerámica de la marca en piezas de mobiliario, dándole un valor añadido a nuestras series.

En el desarrollo de cada pieza se combina la artesanía con las últimas tecnologías, creando composiciones donde se refleja el cuidado y la pasión que se han utilizado en el diseño de cada detalle.

**Living**ceramics



Lithotech is a high-performance sintered stone that is produced using highly advanced ultra-compaction techniques, followed by heat treatment at high temperatures, to produce surfaces that are highly resistant and provide optimum functionality. This technological process allows the perfect material to be produced in a short period of time, while achieving the same thing naturally would take years.

The sintering process uses all the beneficial qualities of the natural raw material to provide solutions that are practical and aesthetically pleasing, while also meeting the highest expectations in architecture and design. The synergy between the consistency and elegant colour of Lithotech gives rise to a surface that is unbeatable when it comes to hygiene, resistance and durability.

Lithotech es una piedra sinterizada de alto rendimiento que se obtiene mediante las técnicas más avanzadas de ultracompactado y posterior tratamiento térmico a altas temperaturas, para crear superficies de elevada resistencia y funcionalidad. Gracias a este proceso tecnológico, se consigue en un corto periodo de tiempo la perfección que la naturaleza logra a lo largo de años.

El proceso de sinterización aprovecha todas las ventajas de la materia prima natural para otorgar soluciones prácticas y estéticas, que cumplan con las más altas expectativas en materia de arquitectura y diseño. La sinergia entre la consistencia y la elegancia cromática de Lithotech da lugar a una superficie imbatible en cuanto a higiene, resistencia y durabilidad.

## KITCHENS THE TECHNICAL STONE



Image.  
Countertop. Oda Light Honed



Image.  
Oda Ice Honed



**3D-Fit®**  
Technology

**Corelith®**  
Technology



Soft Textured Finish



Honed Finish

**Available Sizes & Finishes / Formatos y Acabados Disponibles**

Also available with fiberglass mesh reinforcement / Disponible también con refuerzo de malla de fibra de vidrio

*Indicative Nominal Size *Formato Nominal Indicativo	Useful Dimensions Dimensiones Útiles	Honed	Soft Textured	Price Code Código Precio	Useful M2/Pce M2 Útil/Pza	Kg/Pce Kg/Pz	Pces/A-frame Pzs/Caballete	Kg/A-frame Kg/Caballete	Kg/Total Kg/Total	Useful M2/Total M2 Útil/Total
324x160x1,2 cm. 127"x63"x0,5" Approx.	320x156x1,2 cm. 126"x61"x0,5" Approx.	●	●	LT02	4,99	155	22	140	3550	109,78
324x160x0,6 cm. 127"x63"x0,2" Approx.	320x156x0,6 cm. 126"x61"x0,5" Approx.	●	●	LT02-6	4,99	72,10	44	140	3303	109,78



**3D-Fit®**  
Technology

**Corelith®**  
Technology

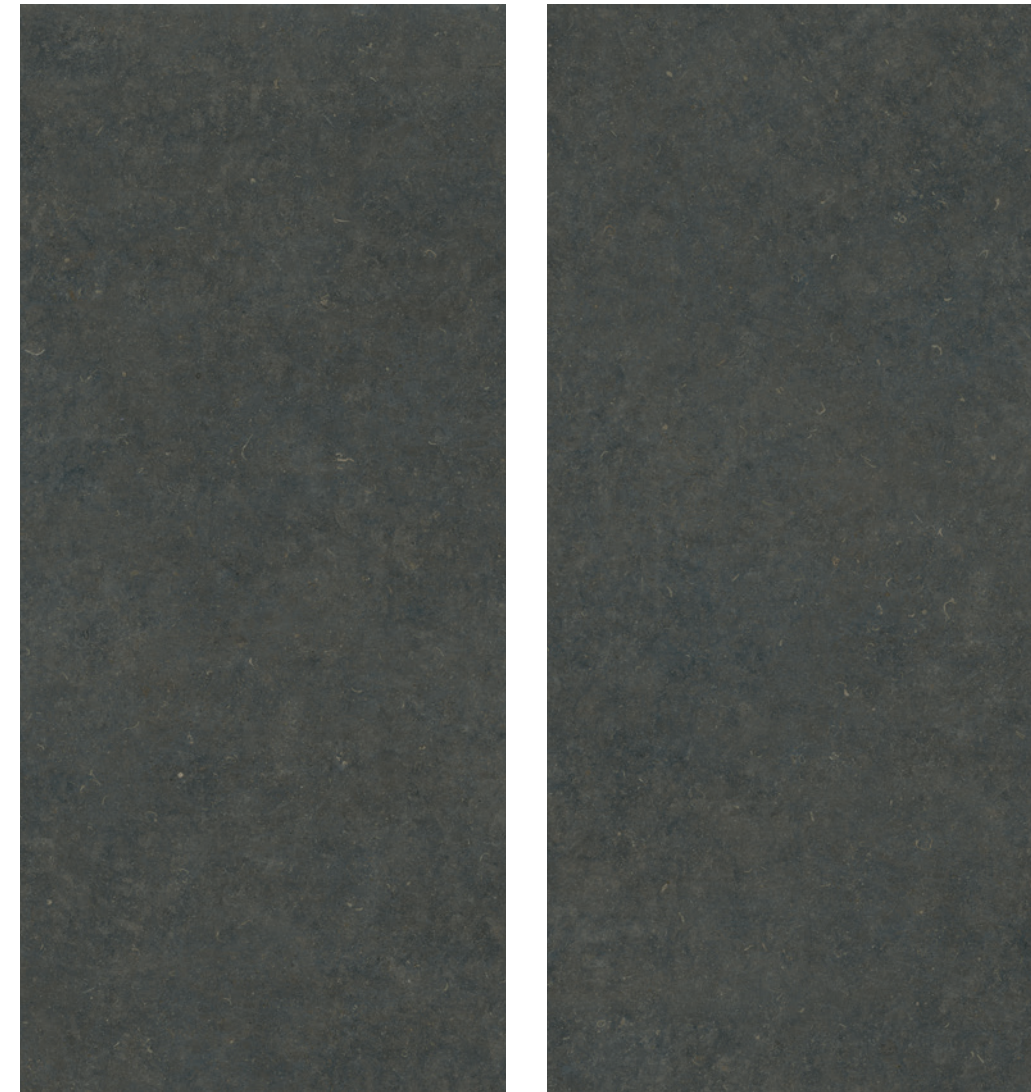

Soft Textured Finish



Honed Finish

**Available Sizes & Finishes / Formatos y Acabados Disponibles**

Also available with fiberglass mesh reinforcement / Disponible también con refuerzo de malla de fibra de vidrio

*Indicative Nominal Size *Formato Nominal Indicativo	Useful Dimensions Dimensiones Útiles	Honed	Price Code Código Precio	Useful M2/Pce M2 Útil/Pza	Kg/Pce Kg/Pz	Pces/A-frame Pzs/Caballete	Kg/A-frame Kg/Caballete	Kg/Total Kg/Total	Useful M2/Total M2 Útil/Total
324x160x1,2 cm. 127"x63"x0,5" Approx.	320x156x1,2 cm. 126"x61"x0,5" Approx.	●	LT02	4,99	155	22	140	3550	109,78
324x160x0,6 cm. 127"x63"x0,2" Approx.	320x156x0,6 cm. 126"x61"x0,5" Approx.	●	LT02-6	4,99	72,10	44	140	3303	109,78





THE SAME BUT LIGHTER

45

## what about Ductile?

### Ductile

These new 6mm-thick tiles combine all the beauty of Livingceramics' collections with new properties guaranteed to simplify the tile-laying process in both new-build and refurbishment projects. Its technical characteristics and finishes make Ductile the ideal choice for projects where easy-to-lay materials are required, ensuring unparalleled visual results.

Con un espesor de 6mm, este nuevo material ofrece la belleza de las colecciones de Living con unas nuevas características que de seguro, facilitarán tanto los nuevos proyectos de revestimiento, como la amplia demanda en reformas. Sus características técnicas, así como sus acabados hacen de Ductile la elección ideal para aplicar en proyectos que demanden una mayor facilidad en su instalación asegurando un resultado estético inmejorable.



#### Lighter | Más Ligero

Thanks to their slimline 6mm thickness and new formula. Gracias a su espesor de 6 mm. y a una nueva formulación cerámica.



#### Swifter | Más Rápido

Their new formula offsets surface stress, making any cutting work much swifter and cleaner. Su composición evita tensiones superficiales obteniendo cortes rápidos y limpios.



#### Easier | Más Fácil

The tiles ductile properties make them easy to lay, avoiding the need for expensive tile adhesives. La ductilidad de la pieza permite una instalación cómoda, evitando utilizar adhesivos de alto coste.



#### Eco-Friendlier | Más Ecológico

Due to the big reduction in emissions from the manufacturing and transport processes. Reducimos un gran número de emisiones en su fabricación y transporte.





Technological innovation is necessary to achieve specialisation in materials that provide a real and valuable differentiation in the market.

La innovación tecnológica es necesaria para alcanzar la especialización en materiales que aporten una diferenciación real y valorable en el mercado.

## 3D-Fit®

Technology

Our collections with 3D-Fit® textures involve an innovative technique of graphical 3D digital printing. This process allows the image and the textures of the ceramics to work together perfectly, so that, along with the core designed using Corelith® technology, creates a surface with a much more realistic appearance and provides each piece with a unique and special character. With materials like wood or stone, this effect could only be achieved if the texture and graphics were intrinsically linked. Now, as a result of our RDI, 3D-Fit® can be applied to a selection of our Series. The highest level of definition to make each surface appear much more realistic.

Nuestras colecciones con relieve 3D-Fit® incluyen una innovadora técnica de inyección gráfica mejorada. Este proceso consigue que la imagen y los relieves de la cerámica casen a la perfección, aportando una textura mucho más realista en la superficie y otorgando a cada pieza un carácter único y especial. Este efecto sólo podía conseguirse en materiales naturales como la madera o la piedra en los que la textura y la gráfica están intrínsecamente unidos. Ahora, fruto del i+D+i, 3D-Fit® se aplica a una selección de nuestras colecciones. El más alto grado de definición que hace cada superficie, mucho más real.



## Corelith®

Technology

The innovative Corelith® technology allows us to design the core of the piece of our Tech Series, from the customised selection of each of its components, combined in different proportions, colours and gradings. The design of the core is a fundamental part of the surface appearance of the piece, allowing it to be seen as one whole piece and achieving flawless consistency between the surface, interior and edges. This fact dramatically increases the potential for producing worktops and decorative surfaces with visible edges.

La novedosa tecnología Corelith® nos permite diseñar el núcleo de la pieza de nuestras colecciones de porcelánico técnico, a partir de la selección personalizada de cada uno de sus componentes, combinados en diferentes porcentajes, coloraciones y granulometrías. El diseño del núcleo es parte fundamental de la imagen superficial de la pieza, permitiendo que ésta se entienda como un todo, y consiguiendo una rigurosa similitud entre la superficie, su interior y sus bordes. Hecho que amplía notablemente la posibilidades de realización de encimeras y superficies decorativas con los cantos vistos.



**THE FOLLOWING GENERAL TERMS AND CONDITIONS GOVERN SALES BETWEEN LVG Ceramic Surfaces. S.L. AND ITS CLIENTS.**

**1. Orders**

The parties' obligations concerning deliveries of goods (the transfer of responsibilities, expenses, insurance, customs procedures etc.) shall be those deriving from the agreed specific terms and conditions (INCOTERMS 2020). Barring possible agreed written amendments or exceptions, the general terms and conditions outlined herein shall regulate all sale agreements between our company and the buyer and hence both the contractual agreement that was reached on acceptance of this order and any future agreement for the supply of products by our company through successive different orders. Variations in the general sales conditions and in any sales offers, transactions, credit notes or discounts agreed upon by our Agents or by other intermediaries shall only be deemed to be valid once they have been accepted in writing by our head office and, in all such cases, this written acceptance shall only apply to the related agreement.

**2. Supplies and deliveries of goods**

On reception of a delivery of goods, the buyer shall immediately inspect them for flaws or defects. LVG Ceramic Surfaces. S.L. must be given written notice of any external or visible flaws within

fifteen (15) days of the reception of the goods. In the case of hidden flaws, the deadline for claims shall be thirty (30) days from the reception of the goods. If no notice of any flaws is given by the buyer within the said deadlines, the latter shall be deemed to have approved the goods. The buyer of a faulty product must make a claim within the aforementioned stipulated period, opting for one of the following possible solutions:

1. The delivery of a new product in exchange for the return of the faulty one.
2. A refund of the price that was paid in exchange for the return of the faulty product.

The distributor shall be liable for attaching the warranty, technical specifications and product care instructions to the invoice given to the client.

**3. Returns**

Faulty goods must be returned in the same state and packaging in which they were received. Orders received directly from clients or placed on the latter's behalf by our representatives shall always be subject to our acceptance. The acceptance of a return by LVG Ceramic Surfaces. S.L. does not mean that it admits or agrees to the claim for the faulty product. In the event of mistakes in the number of goods that are supplied, the buyer shall only be entitled to claim for the number that was not delivered. The

el comprador no realiza notificación alguna de defectos en dichos plazos, la mercancía se considerará conforme. La parte compradora de una mercancía que se encuentre en estado defectuoso, como se ha indicado, debe reclamar en plazo y optar a las siguientes vías de solución:

1. La entrega de una mercancía nueva a cambio de la devolución de la defectuosa.
2. Reintegro del precio abonado a cambio de la de la devolución de la defectuosa.

Por otra parte, el distribuidor se responsabiliza de adjuntar en la factura que debe dar al cliente tanto la Garantía, como las especificaciones técnicas y mantenimiento del mueble.

**3. Devolución**

La mercancía defectuosa debe devolverse en el estado y con en el embalaje mediante el cual ha sido entregada. Los pedidos recibidos directamente de los clientes o realizados por nuestros representantes en nombre de ellos siempre estarán sujetos a nuestra aceptación. Se tiene en cuenta que la realización de una devolución aceptada por LVG Ceramic Surfaces. S.L. no significa que se asuma o reconozca la reclamación debida a defectos en la mercancía. En caso de defectos en la cantidad suministrada, el comprador tendrá únicamente derecho a poder reclamar la cantidad no entregada. El responsable de la entrega del residuo de envase o envase usado para su correcta gestión ambiental será el poseedor final del mismo.

**LAS SIGUIENTES CONDICIONES GENERALES RIGEN LAS COMPRAVENTAS ENTRE LVG Ceramic Surfaces. S.L. Y EL CLIENTE.**

**1. Normativa para la contratación**

Las obligaciones de las partes en relación a la entrega de la mercancía (traspaso de responsabilidad, gastos, seguros, trámites aduaneros, etc.) serán las resultantes de las condiciones particulares pactadas (INCOTERMS 2020). Las condiciones generales aquí detalladas, salvo posibles modificaciones o excepciones acordadas por escrito, regulan todos los contratos de venta celebrados entre nuestra empresa y el comprador, y por consiguiente, tanto el contrato concluido al aceptar el presente pedido, como cualquier futuro contrato de suministro de los productos de nuestra empresa que se solicitarán con sucesivos y distintos pedidos. Las variaciones de las condiciones generales de venta, las ofertas, las transacciones, los abonos o los descuentos, acordados por nuestros Agentes u otros intermediarios, no se consideran válidos si nuestra sede no los ha aceptado por escrito, limitándose, en cualquier caso, a los contratos a los que se refieren.

**2. Suministro y entrega**

Tras la recepción de la mercancía, el comprador está obligado a examinarla inmediatamente en cuanto a sus defectos o vicios. Los defectos externos o visibles deberán notificarse por escrito a LVG Ceramic Surfaces. S.L. en el plazo de quince (15) días desde la recepción de la mercancía. Tratándose de vicios ocultos el plazo de reclamación será de treinta (30) días desde su recepción. Si

final recipient of the used packaging or packaging waste shall be responsible for its delivery to the appropriate environmental waste management service.

**4. Deliveries**

Goods delivered by LVG Ceramic Surfaces. S.L. are subject to retention of title. The ownership of the goods shall only be transferred to the buyer when they have been fully paid for. LVG Ceramic Surfaces. S.L. shall be entitled to offset any sum owed to it by the buyer against any sum payable by the company to the buyer. In the event of failure to comply with the conditions regarding the payment and/or return of the agreed goods, the buyer shall be liable for the cost of their return, plus any expenses of an administrative nature or costs derived from legal claims, including the fees of solicitors and court representatives. In the event of a delay in the payment of goods by the buyer, the seizure of the latter's goods or a substantial decline in the buyer's financial situation, LVG Ceramic Surfaces. S.L. shall be entitled to claim immediate payment of the invoiced amount, to withhold all pending supplies and services, to condition the delivery of goods—once the buyer is no longer in arrears—upon their advance payment and, if applicable, to claim for any corresponding compensation. Under no circumstances may the goods be resold through a website (online sales). Unless agreed otherwise, the buyer shall be forbidden from

**4. Entrega**

Las mercancías entregadas por LVG Ceramic Surfaces. S.L. están sujetas a reserva de dominio. La propiedad de la mercancía únicamente pasará al comprador en el momento en que esté completamente pagada. LVG Ceramic Surfaces. S.L. tiene derecho a compensar cualquier suma que le adeude el comprador contra cualquier suma que resulte pagadera al comprador. En caso de incumplimiento de las condiciones de pago y/o devolución de los efectos negociados, serán de cuenta del comprador los gastos de devolución más los gastos de administración y reclamación judicial que se originen en su caso, incluidos los honorarios de letrados y procuradores. En caso de mora en el pago de la mercancía por el comprador, así como si sufriera embargo en sus bienes o si se produjera un empeoramiento sustancial de su situación patrimonial, LVG Ceramic Surfaces. S.L. estará facultada para reclamar el pago inmediato del importe facturado y retener todos los suministros y prestaciones pendientes y condicionar la entrega de las mercaderías - aun cuando el comprador ya no se encuentre en mora - al pago por adelantado de las mismas así como, en su caso, a reclamar la indemnización correspondiente. En ningún caso la mercancía podrá ser objeto de reventa mediante el uso de una página web (venta online). Siempre que no existan acuerdos contrarios, se prohíbe al Comprador exportar los materiales que le suministre nuestra empresa, o cedérsela a empresas o personas que los exporten.

exporting materials supplied by LVG Ceramic Surfaces. S.L. and from making them available to companies or individuals who go on to export them.

**5. Competent jurisdiction**

The resulting relations between the parties shall be subject to the legislation of the Kingdom of Spain. Both parties expressly waive their right to any other corresponding jurisdiction and they agree to abide by the decisions of the Vila-real Law Courts (Castellón) in the settlement of any dispute, controversy or claim that might arise in connection with the said commercial relations.

**6. Data protection**

In accordance with Spanish Data Protection Act 15/1999 of December 13th, the personal data supplied by the buyer shall be entered in LVG Ceramic Surfaces. S.L.'s client file for the purpose of managing contractual relations and controlling and managing sales and the corresponding collection of payment. LVG Ceramic Surfaces. S.L. shall process the said data with all due confidentiality and it undertakes not to use the said information for any other purpose than that cited above. Likewise, it agrees to take the necessary steps to keep the data safe and to avoid its alteration, loss, and unauthorized access or processing. The buyer shall be entitled to exercise its right of access, rectification, cancellation and objection by giving written notice to LVG Ceramic Surfaces. S.L..

**5. Tribunal competente**

Las partes someten las relaciones resultantes entre las mismas a lo dispuesto en la Legislación del Reino de España y, con renuncia expresa al propio fuero que pudiera corresponderles, se someten a los juzgados y tribunales de Vila-real (Castellón) para resolver cualquier controversia, conflicto o reclamación que surja en conexión con la relación comercial establecida entre las mismas.

**6. Protección de Datos de Carácter Personal**

Conforme a la Ley Orgánica de 15/1999 de 13 de diciembre de Protección de Datos de Carácter Personal, los datos de carácter personal facilitados por el comprador formarán parte del fichero de clientes de LVG Ceramic Surfaces. S.L., cuyos fines son el mantenimiento de la relación contractual, el control y gestión de las ventas y sus correspondientes cobros. LVG Ceramic Surfaces. S.L. tratará dichos datos con la máxima confidencialidad, y se compromete a no utilizarlos con un fin distinto a aquel para el que han sido recabados, así como a conservarlos con las debidas medidas que garanticen su seguridad y eviten su alteración, pérdida, tratamiento o acceso no autorizados. El comprador tiene la posibilidad de ejercitar los derechos de acceso, rectificación, cancelación y oposición dirigiendo una comunicación por escrito a LVG Ceramic Surfaces. S.L..



# CONTEMPORARY CERAMIC SURFACES & SIGNATURE SURFACES

2024 SPECIAL SEPTEMBER EDITION  
2024 EDICIÓN ESPECIAL SEPTIEMBRE

## Livingceramics | Lithotech

Headquarters, Showroom, Warehouse  
& Custom Design Hub Center

Oficinas, Showroom, Almacén y Centro Custom Design Hub

Ctra. Villarreal – Onda CV 20 KM 2.5

12540, Vila-real, Castellón, Spain

Production Center

Centro De Producción

Ctra. Onda – Ribesalbes CV 191 KM 3

12200, Onda, Castellón, Spain

[www.livingceramics.com](http://www.livingceramics.com)  
[info@livingceramics.com](mailto:info@livingceramics.com)

[www.lithotechslabs.com](http://www.lithotechslabs.com)  
[info@lithotechslabs.com](mailto:info@lithotechslabs.com)

Tel. +34 964 914 181

Fax. +34 964 914 250



Legal Information  
Información Legal

LVG Ceramic Surfaces, S.L. reserves the right to make changes and modifications deemed necessary. Because of the printing process, the colors shown in this catalog are approximate, not exact. The information in this catalog is fully protected by copyright. Total or partial reproduction of text, illustrations, images and graphical representations is forbidden without the express permission of living ceramics.

LVG Ceramic Surfaces, S.L. se reserva el derecho de hacer variaciones y modificaciones que considere oportunas. A causa de los procesos de impresión, los colores que aparecen en este catálogo deben considerarse aproximados, no exactos. La información de este catálogo está protegida en su totalidad por copyright. Está prohibida la reproducción total o parcial de los textos, ilustraciones, imágenes y representaciones gráficas sin la autorización expresa de living ceramics.



Now you know not only our materials, but the way we get there: technological innovation, high quality raw materials and a creative and meticulous design process. And therein lies the difference.

Ahora ya conoces no solo nuestros materiales, sino la forma en que llegamos a ellos: innovación tecnológica, alta calidad en las materias primas y un proceso de diseño creativo y minucioso. Y ahí está la diferencia.